

Handleiding StadBank



De StadBank is bedoeld om aan een stevige muur opgehangen te worden. De klant moet zelf inschatten of de muur geschikt is voor een StadBank.

Het boren van de gaten voor de ankers en het plaatsen van de ankers moet met grote zorg gedaan worden om een stabiele bank als resultaat te krijgen.

We adviseren altijd de planken te behandelen met een olie of beits. Dit geeft een betere bescherming. Het makkelijkst is om de planken te behandelen voordat je ze gaat monteren.

STAP1: Checklist, heb je alles?

- 2 X Handig persoon (samen gaat het een stuk makkelijker!)

Gereedschap:

- Boormachine
- Steenboor 16mm
- Rolmaat/duimstok
- (Elektrische) schroevendraaier
- 5mm steenboor (een kleine steenboor voor het voorboren)
- 3mm houtboor
- Steek- of ringsleutel set.
- Momentsleutel **16Nm**
- Hamer
- Bit Torx T20
- Inbussleutel 5mm (of een schroevendraaier met Hex bit 5mm)
- Waterpas
- Winkelhaak
- Potlood

Pak de StadBank uit en controleer of alle onderdelen aanwezig zijn:

3 X plank

2 X StadBank muurbeugel

2 X zittingprofiel

2 X rugleuningprofiel

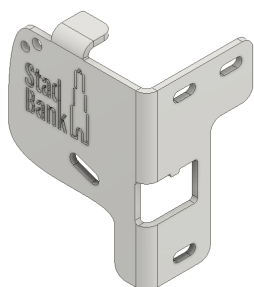

Bevestigingsmateriaal:

Zakje 1:

30 X schroef 4x25 TX

Zakje 2:

4 X Nylon ring

2 X M10 Zeskantflensbout

2 X M10 Zelfborgende zeskantflensmoer

Zakje 3:

6 X M8 Muuranker

6 X M8 bout

6 X RVS rodyhuls

Zakje 4:

2 X M8 Zeskantflensbout

2 X M8 Zelfborgende zeskantflensmoer

2 X M8 Ring

STAP 2: Zitting maken. Zakje 1

Leg twee planken met de zit kant naar onder gericht op een vlakke ondergrond. Pak de twee zittingprofielen en leg deze aan weerszijden van de planken zoals hieronder weergegeven. Meet goed na of alles haaks is en of de twee zittingsprofielen parallel lopen.

Teken de gaatjes af met het potlood. Haal de beugels van de planken en boor de afgetekende gaatjes met de 3mm houtboor 20mm diep voor.

Schroef vast met de meegeleverde schroeven.

Planken kunnen een kleine kromming hebben, probeer dit niet recht te krijgen door de schroeven strak aan te draaien, dan kan het hout gaan scheuren.

Breedte X van de zitting moet gelijk zijn met breedte X van de rugleuning, zie stap 3.

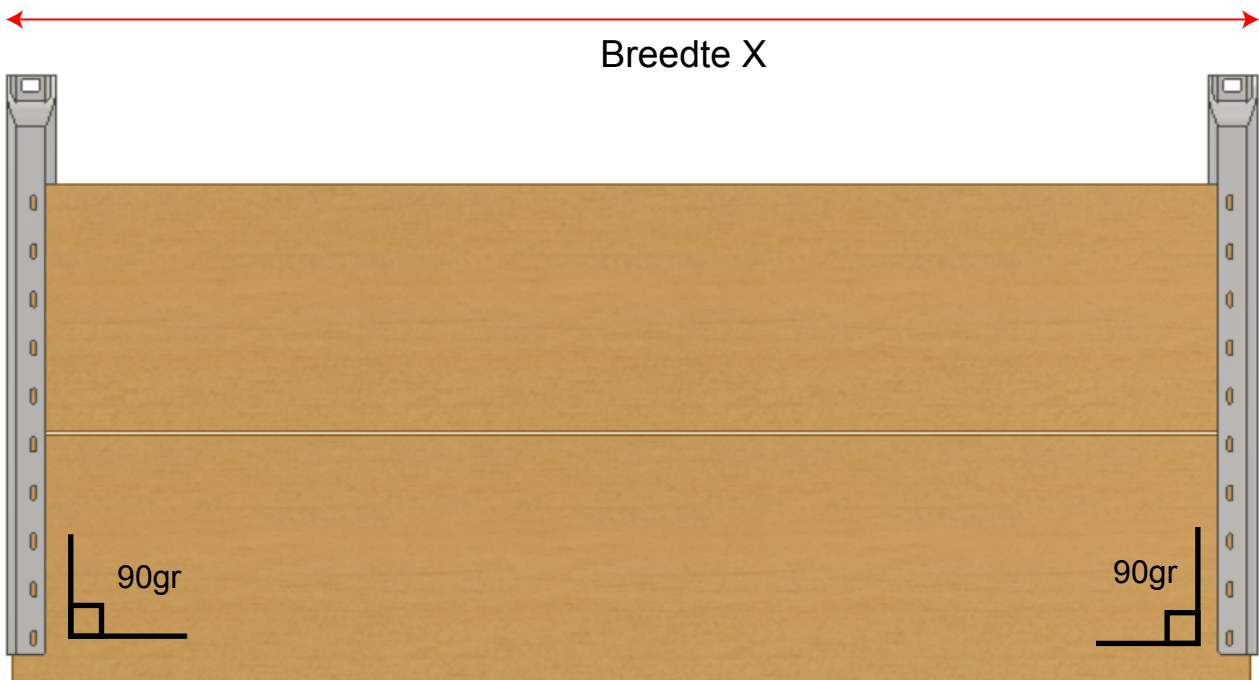

STAP 3: Rugleuning maken. Zakje 1

Leg de derde plank met de voorkant naar onder gericht op een vlakke ondergrond. Pak de twee rugleuningprofielen en leg deze aan weerszijden van de planken zoals hieronder weergegeven. De twee profielen dienen horizontaal op dezelfde hoogte gemonteerd worden.

Teken de gaatjes af met het potlood. Haal de beugels van de planken en boor de afgetekende gaatjes met de 3mm houtboor 20mm diep voor. Voorboren is erg belangrijk om splijten van het hout te voorkomen.

Schroef vast met de meegeleverde schroeven.

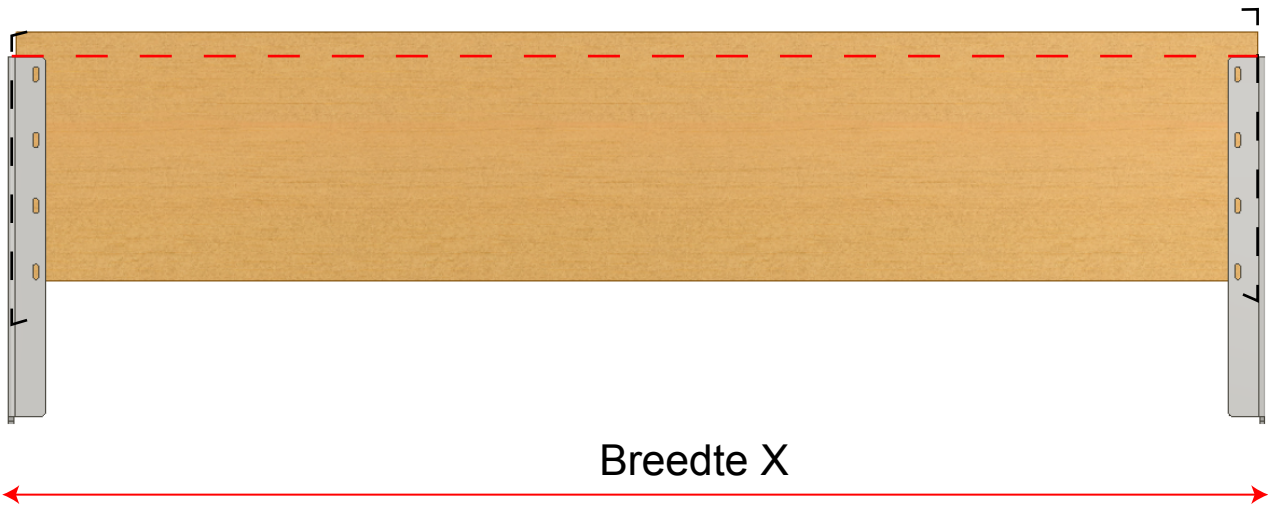

STAP 4: Muurbeugels bevestigen aan zitting. Zakje 2

Schuif een Nylon ring over de M10 zeskantflensbout. Steek deze door het langwerpige gat in de muurbeugel. Schuif er dan weer een Nylon ring op en steek de zeskantflensbout door het zittingsprofiel. Breng de M10 zelfborgende zeskantflensmoer aan. Draai de zelfborgende zeskantflensmoer niet te strak, de zitting moet vrij kunnen bewegen.

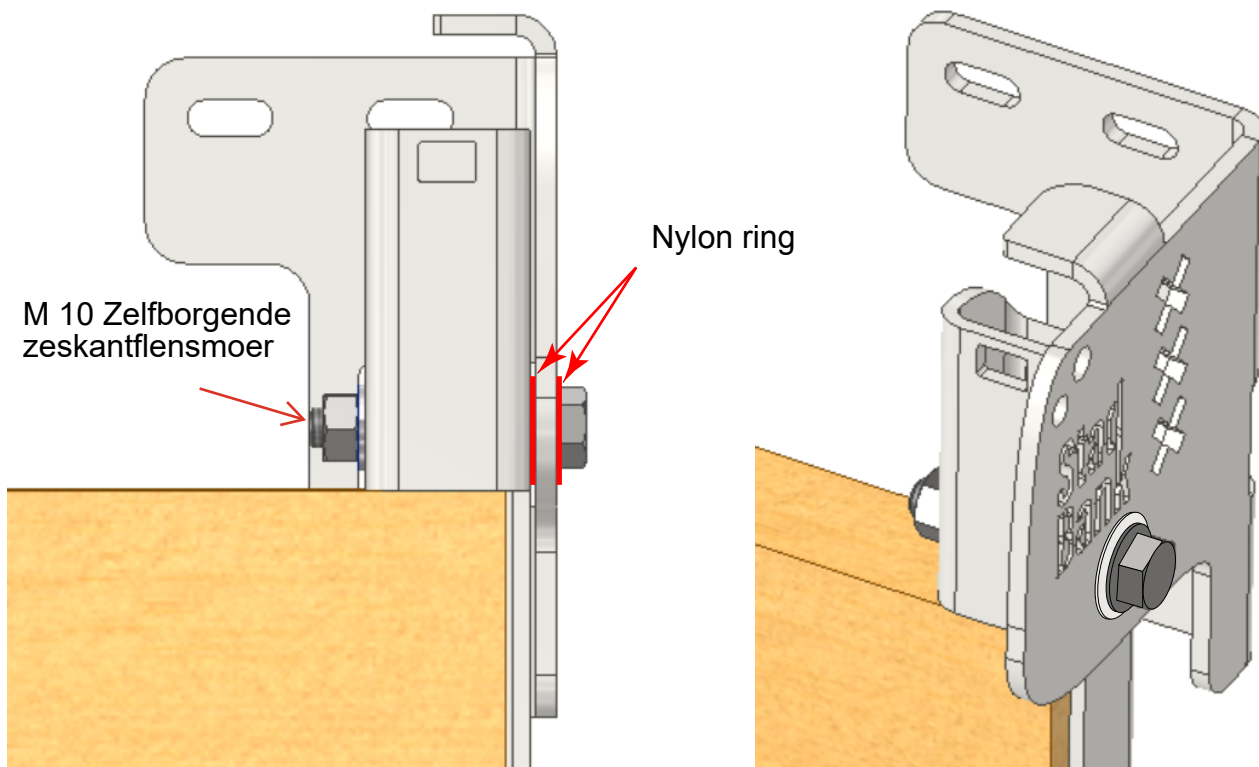

STAP 5: Positioneren

Plaats de zitting met de muurbeugels vlak, haaks en waterpas tegen de muur op een hoogte van minimaal 53cm, zoals onderaan deze pagina aangegeven. Neem de tijd om de positie van de beugels goed te krijgen. Houd de bank met twee personen vast op de plek waar hij exact komt te hangen of ondersteun de zitting omhoog geklapt met balkjes of boeken.

STAP 6: Boren

Geef met het podlood/stift de 6 gaten in de muurbeugels aan op de muur, doe dit zorgvuldig en netjes. Boor bij voorkeur in het midden van de steen en niet in de voeg. Als je moet/kan kiezen positioneer de bovenste twee gaten van het scharnier in het midden van de steen.

Bovenaanzicht

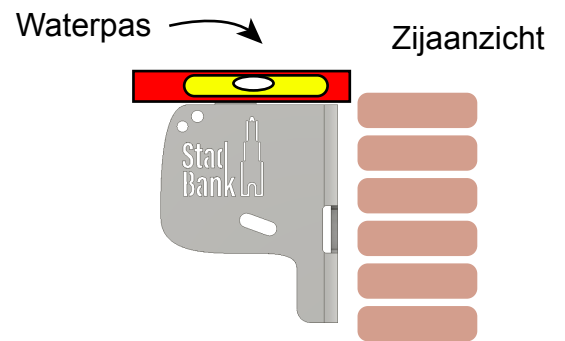
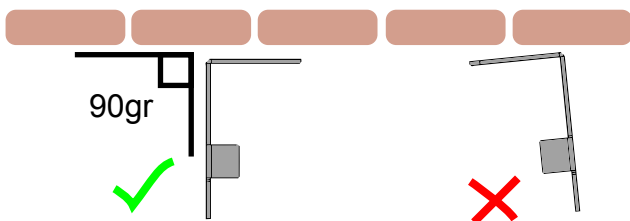

Voorraanzicht

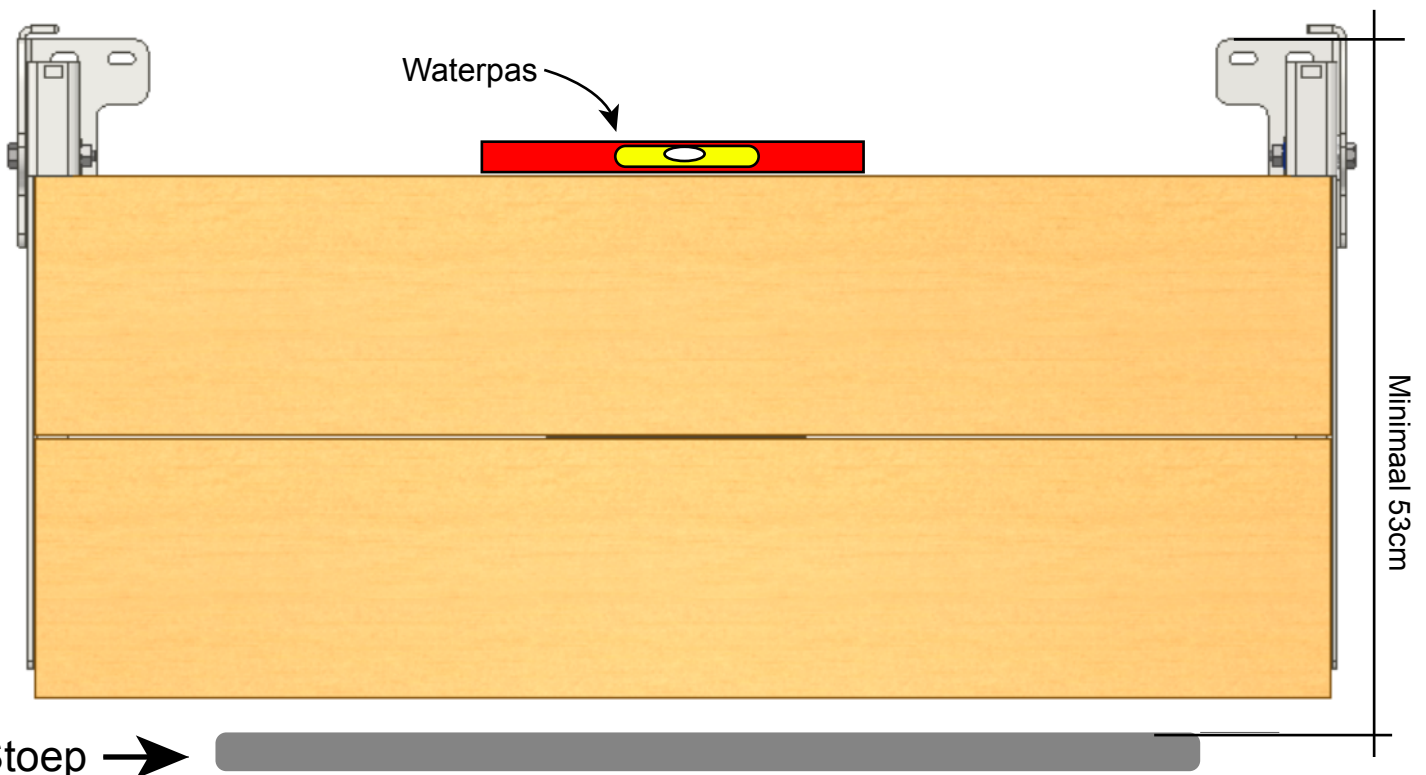

STAP 7: Ankers plaatsen. Zakje 3

De onderstaande instructies zijn voor de meegeleverde muurankers.

Deze ankers zijn optimaal voor baksteen of beton.

Andere ankers/pluggen/schroeven kunnen gebruikt worden naar inzicht van de klant. Belangrijk is dat er tussen de muur en de muurbeugels minimaal 5mm ruimte aanwezig is voor de werking van het scharnier, hiervoor is de Rodyhuls RVS bedoeld.

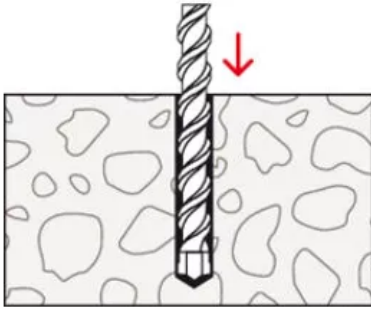

1. Boor 6 gaten: 16mm breed, 65mm diep. Boor liever zonder hamer of klopfunctie voor nettere voorgaten. Blaas met een rietje het stof en gruis uit de gaten.

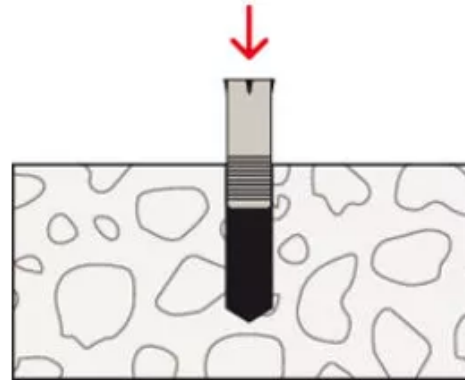

2. Plaats de ankers in de muur, tot ze exact gelijk zijn aan de muur.

STAP 8: Bank ophangen

Positioneer de zitting met de muurbeugels voor de zojuist geplaatste ankers.

Plaats tussen de muurbeugels en de ankers de Rodyhuls RVS zoals hiernaast weergegeven.

Draai de bouten in de ankers.

De Rodyhuls zorgt voor afstand tussen de muurbeugels en de muur, dit is noodzakelijk voor het functioneren van de StadBank.

Draai de bouten aan. Niet forceren, vast is vast !!!
(16 Nm momentsleutel)

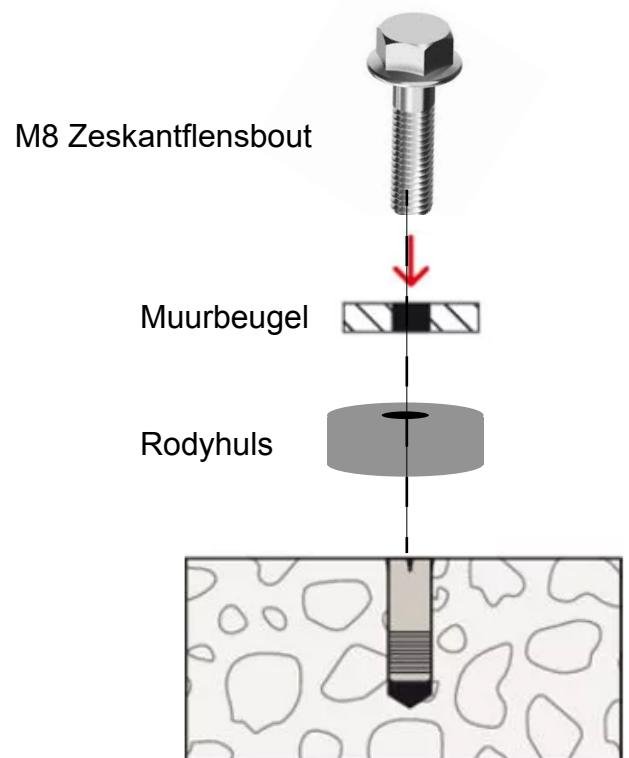

STAP 9: Leuning ophangen. Zakje 4

Bevestig de rugleuning aan de bank. Gebruik de M8 Zeskantflensbout, M8 ring en M8 zelfborgende zeskantflensmoeren. Draai de zelfborgende zeskantflensmoer niet te strak aan, er moet bewegingsruimte zijn.

De overige gaten (met rood aangegeven) kunnen gebruikt worden om de bank op slot te zetten met een hangslotje.

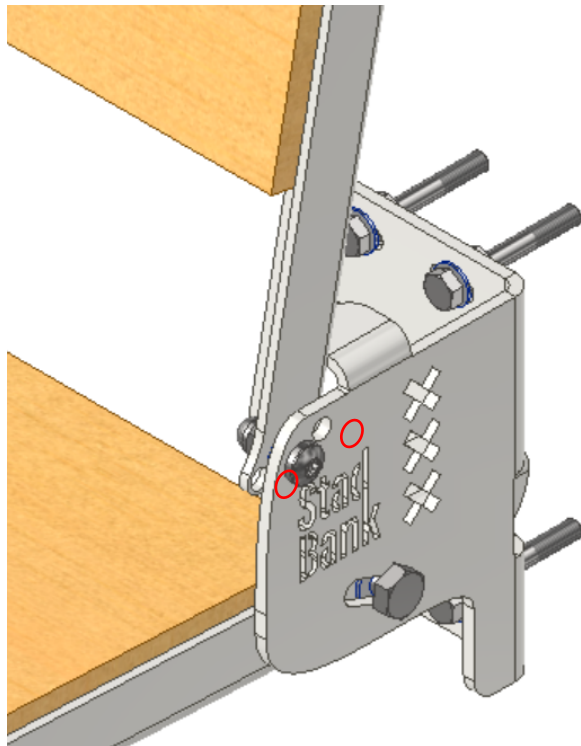

M8 moer ring M8 bout

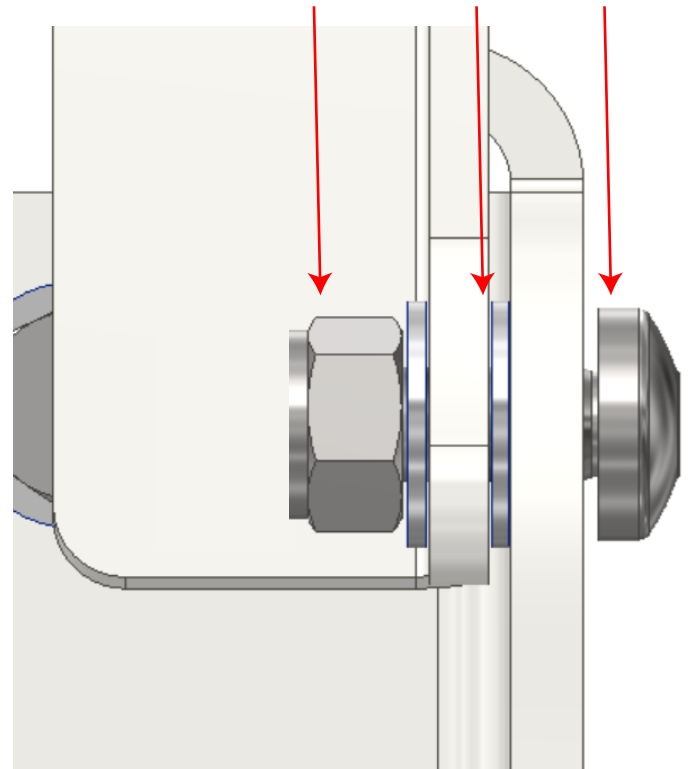

STAP 10. Geniet van je mooie bank!

Stuur je ons een foto als blijde StadBank bezitter of deel je het op socialmedia?

Instagram: @StadBank

Voor vragen kan je altijd mailen naar info@stadbank.nl

Wij hebben de StadBank met veel zorg en aandacht gemaakt. Ben je toch iets tegengekomen dat nog net iets beter kan? Laat het ons vooral even weten!

Lees ook goed hoe de StadBank te gebruiken op de volgende pagina.



Gebruik

De bank kan vlak tegen de muur hangen of opgeklapt zijn tot een volwaardige bank. De bank is geschikt om met maximaal 3 personen op te zitten.

1. Klap de rugleuning omhoog.

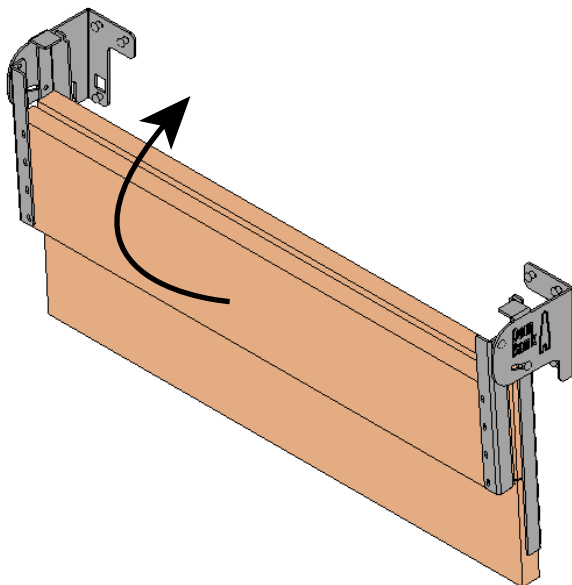

2. Klap de zitting omhoog.

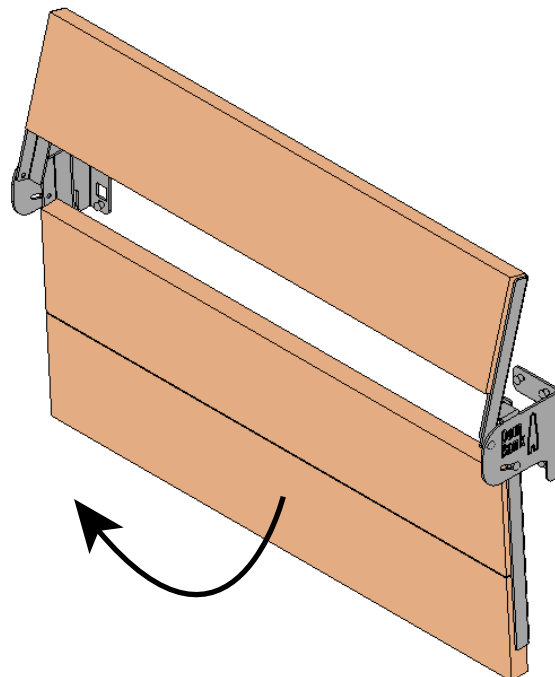

3. Schuif de zitting naar achter zodat hij geborgd wordt.

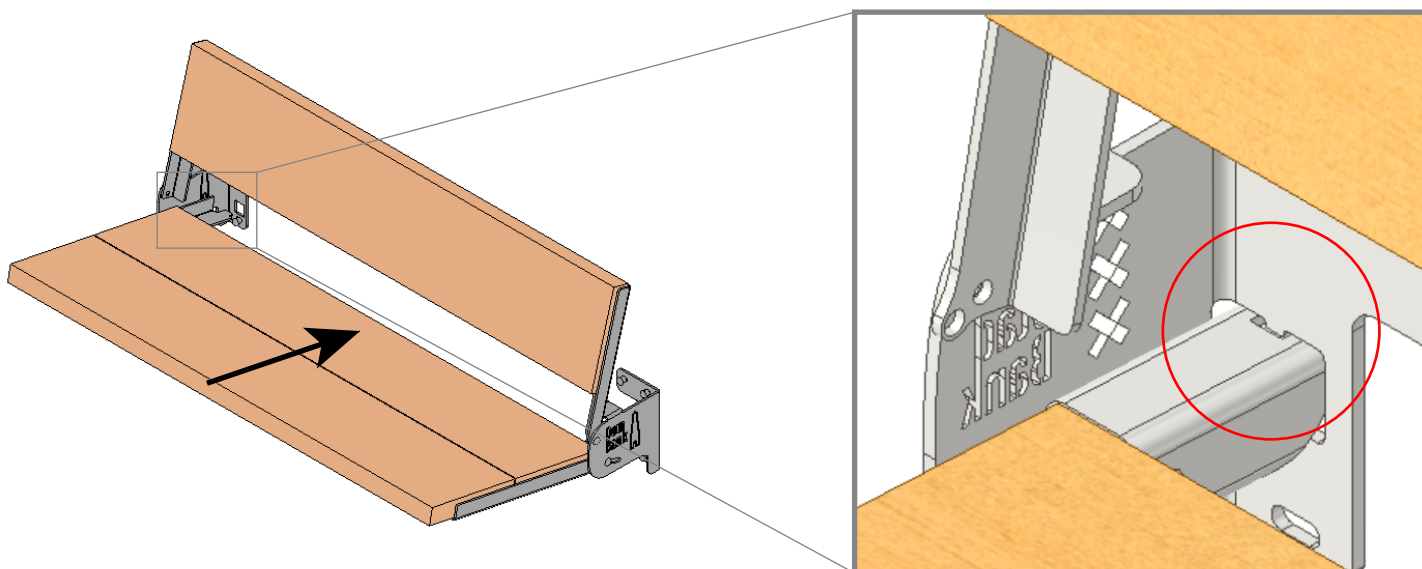

4. Controleer of beide kanten goed geborgd zijn zoals hierboven weergegeven. Test voor je gaat zitten altijd of de bank stabiel is.

5. Voer de bovenstaande stappen in omgekeerde volgorde uit om de bank weer in te klappen. Klap de bank altijd rustig in en laat de zitting niet tegen je gevel aan vallen.